

mömi
Simply together

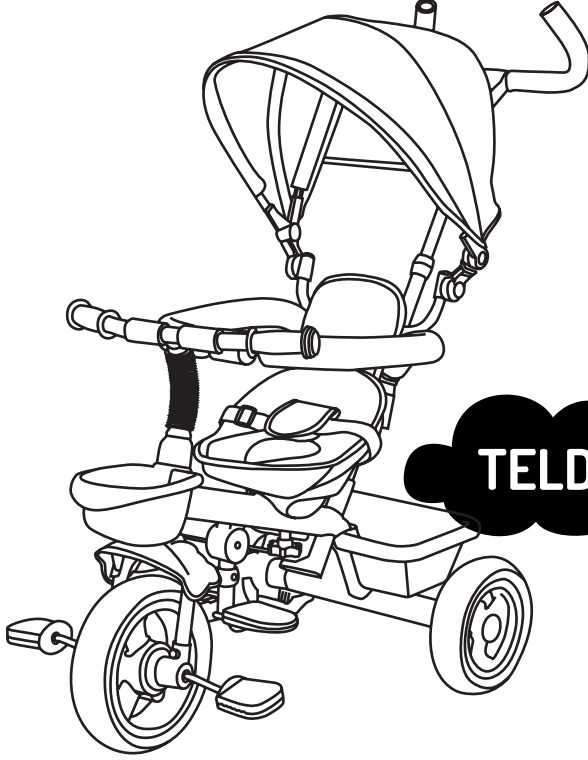

TELDE



ÜÇ TEKERLEKLİ BİSİKLET

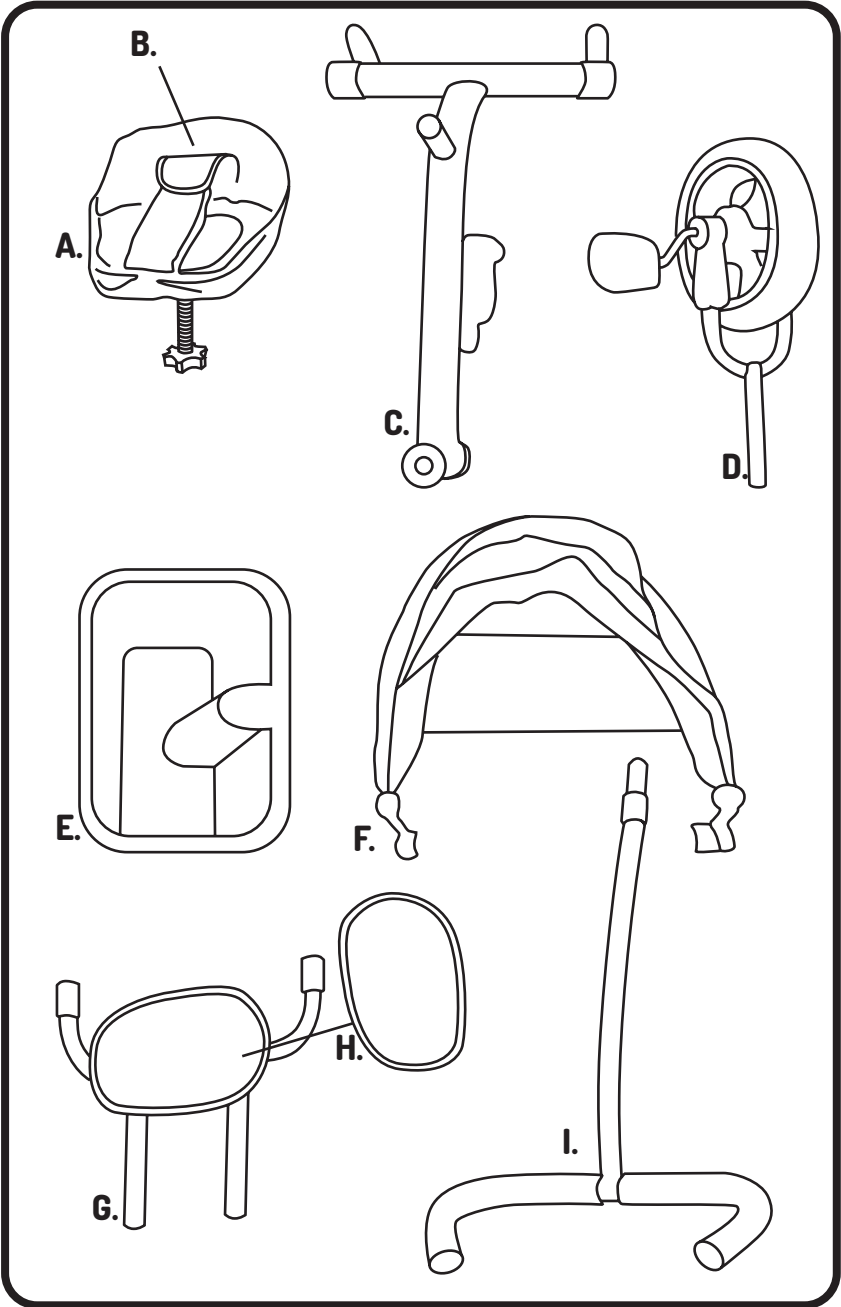

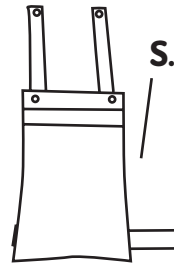
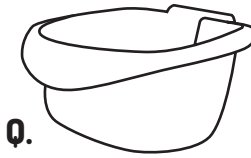
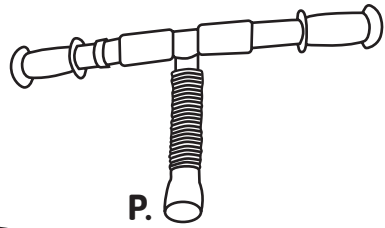
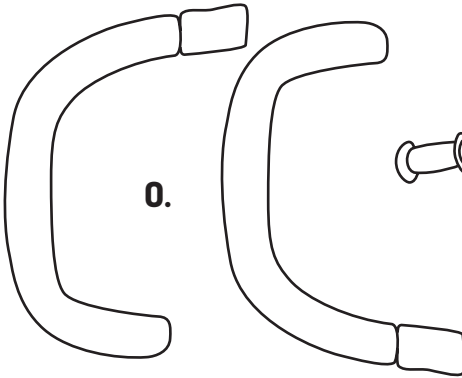
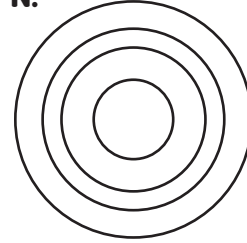
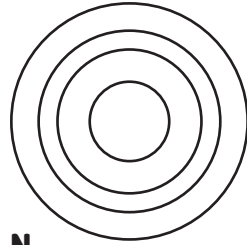
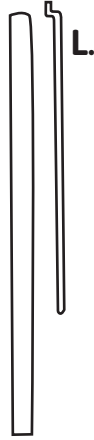
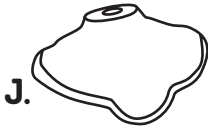

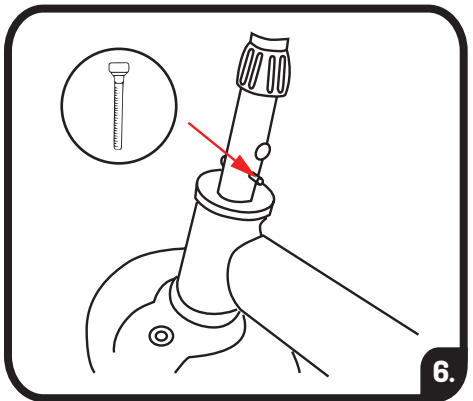
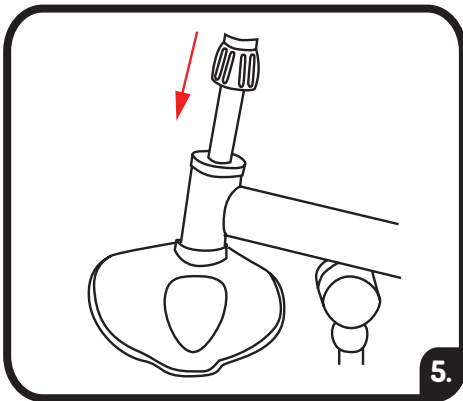
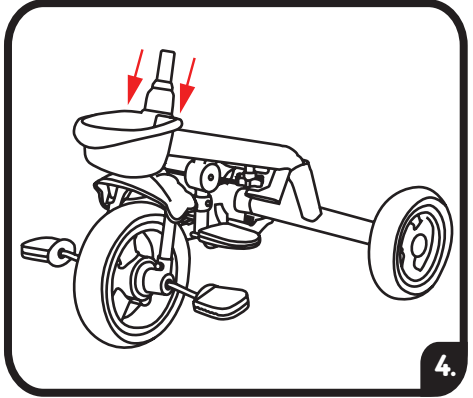
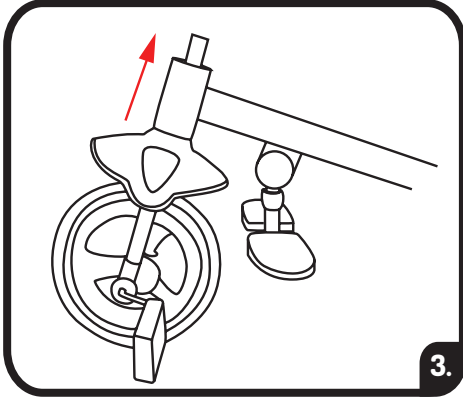
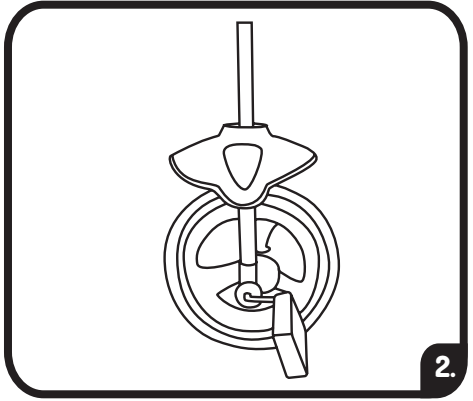
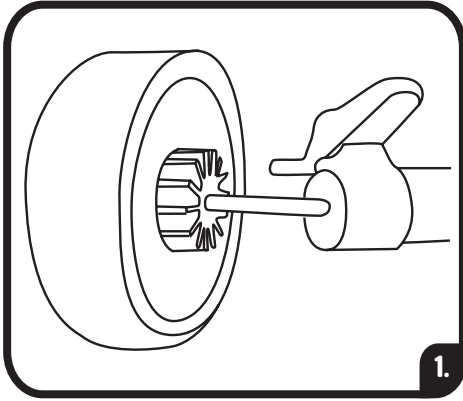

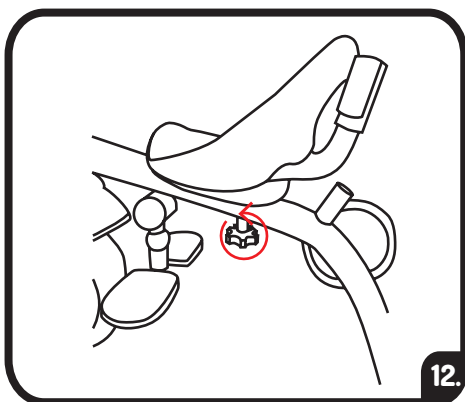
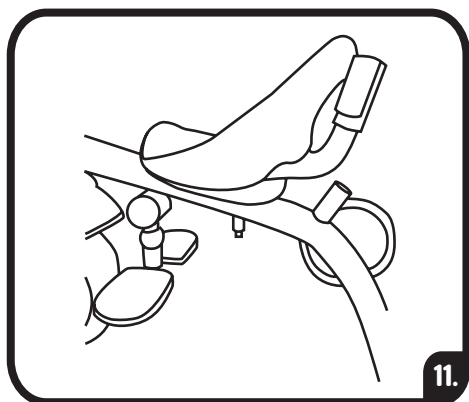
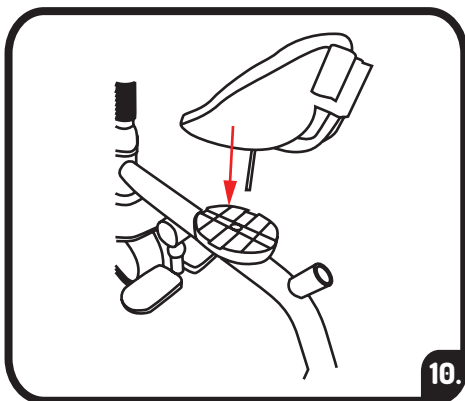
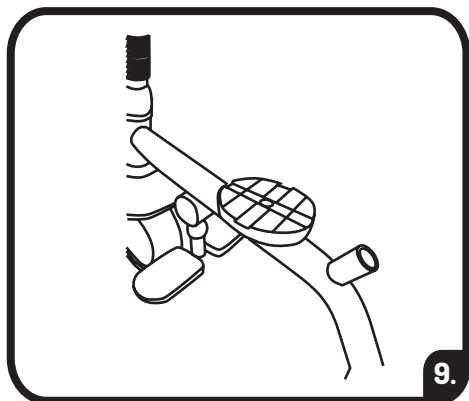
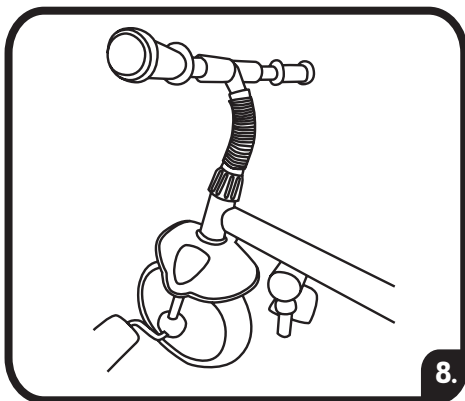
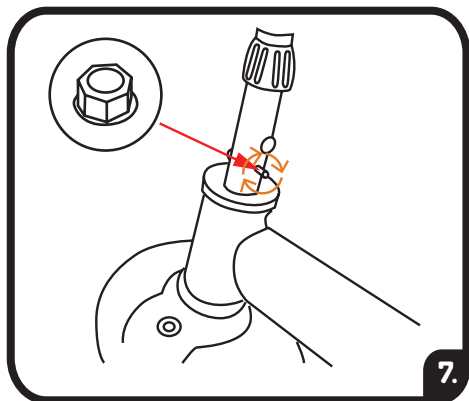

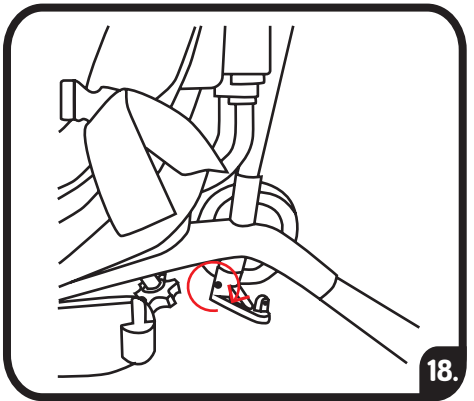
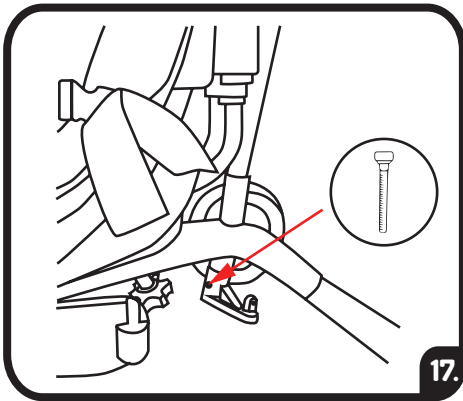
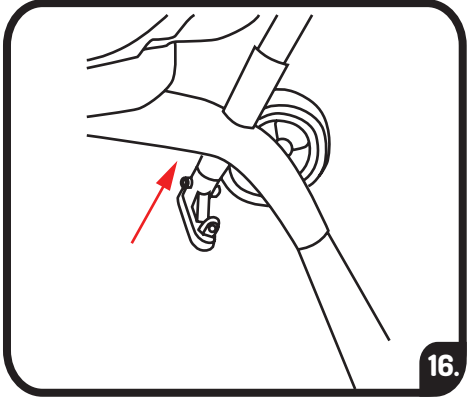
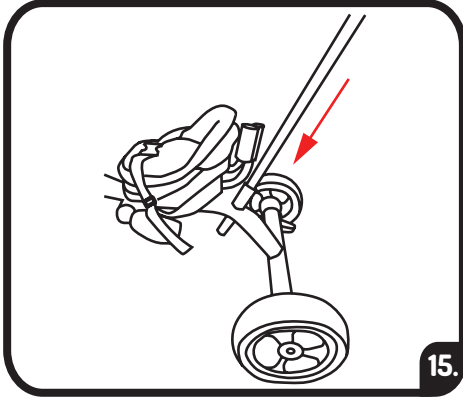
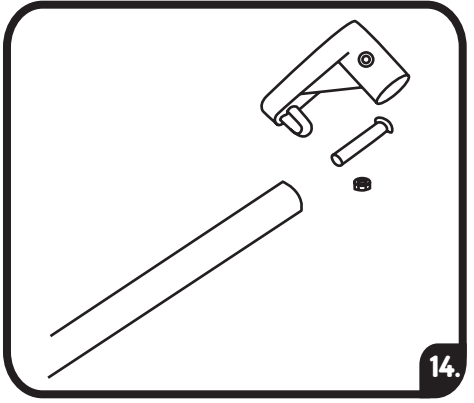
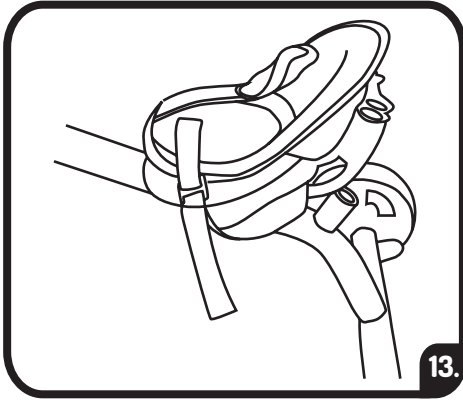

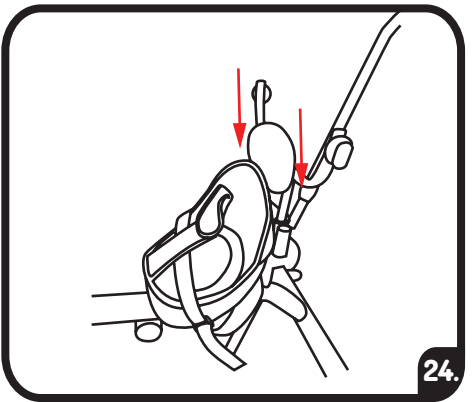
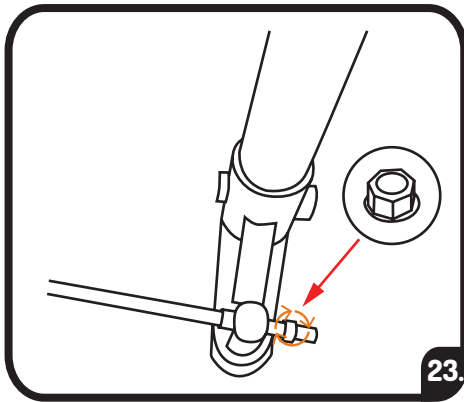
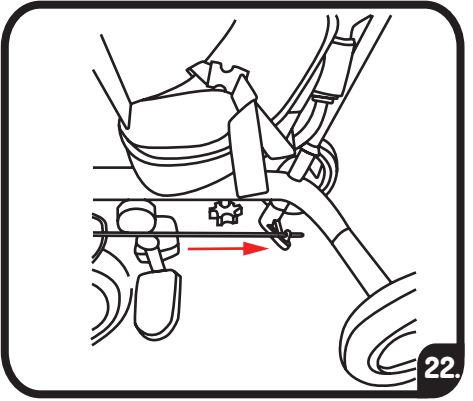
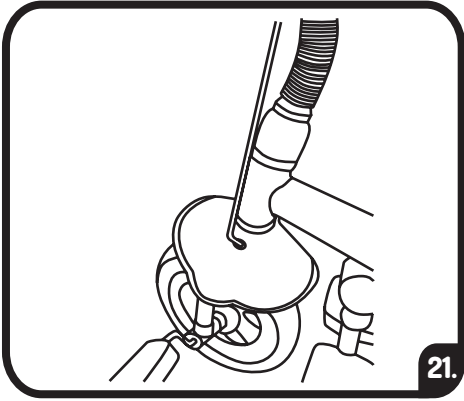
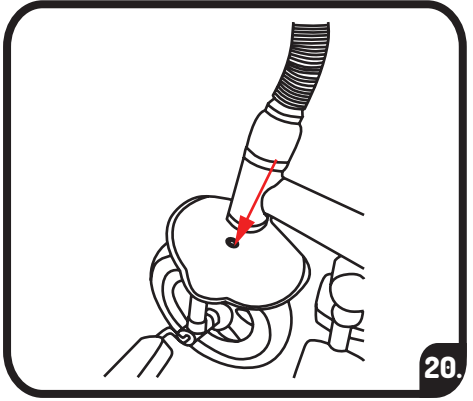
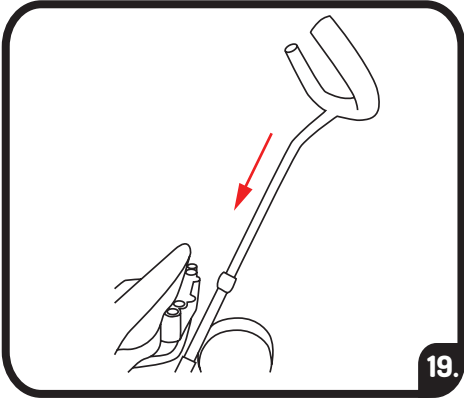

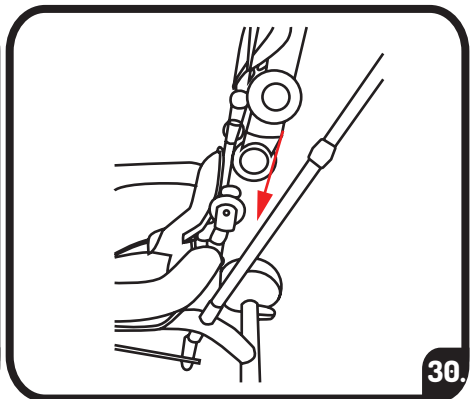
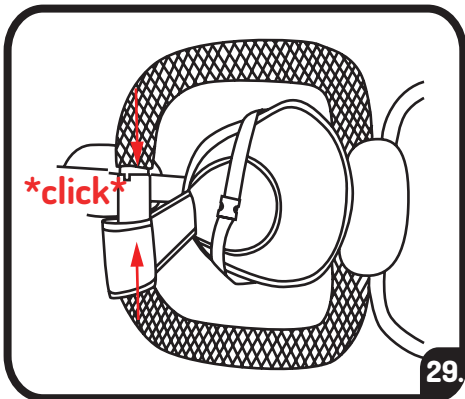
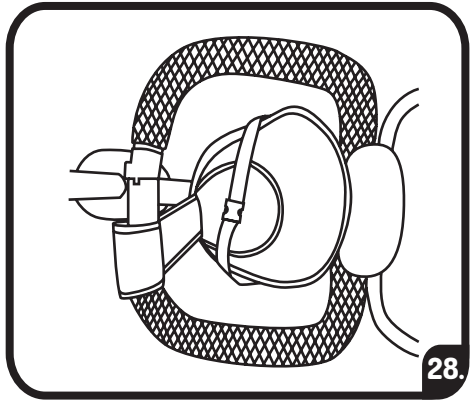
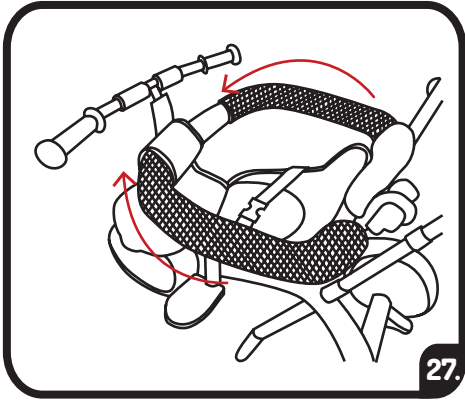
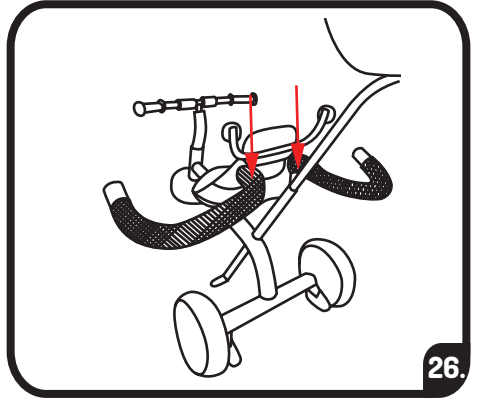
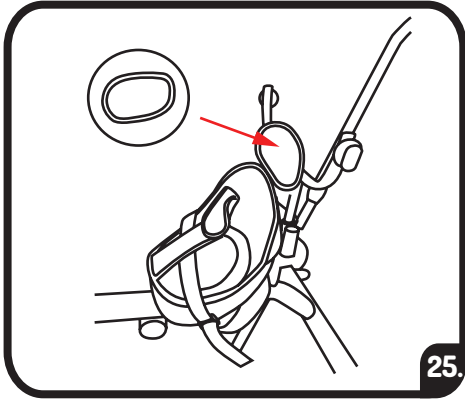

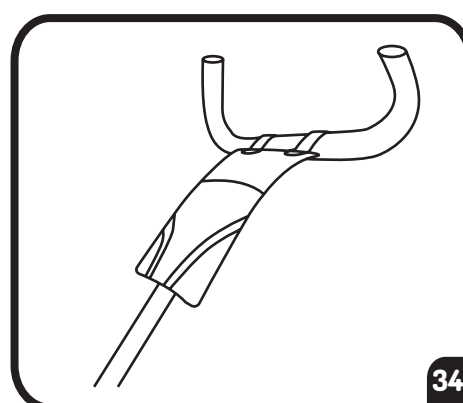
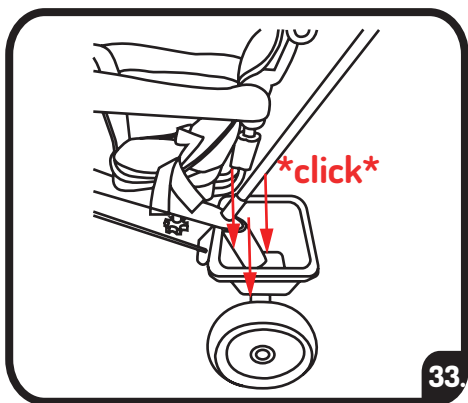
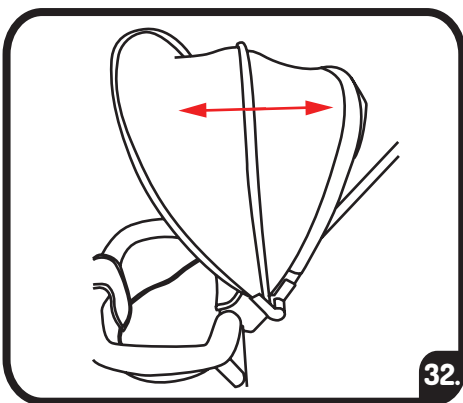
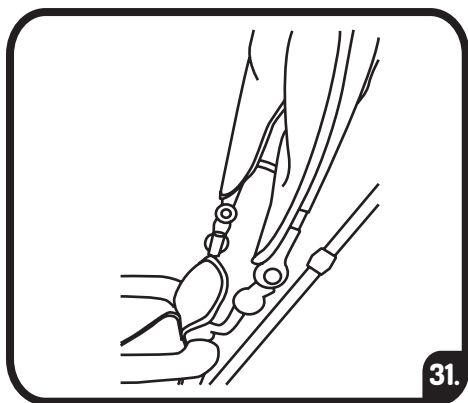

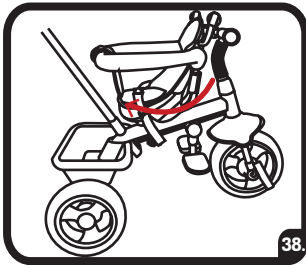
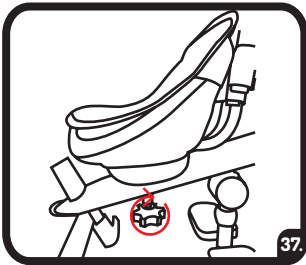
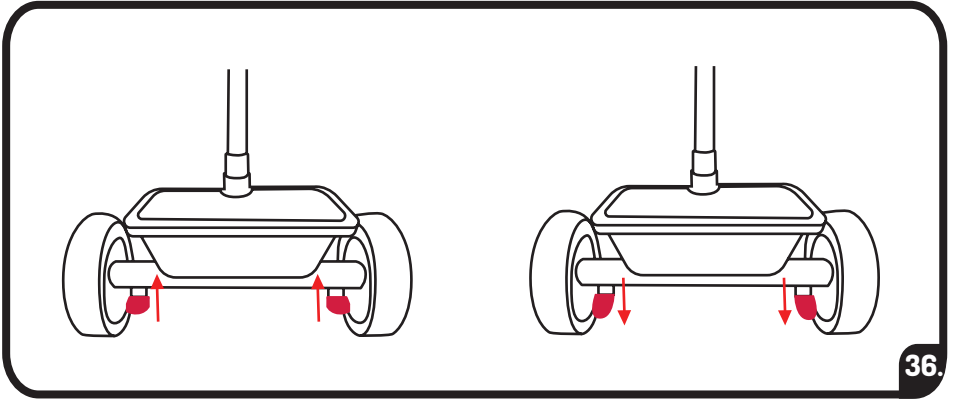
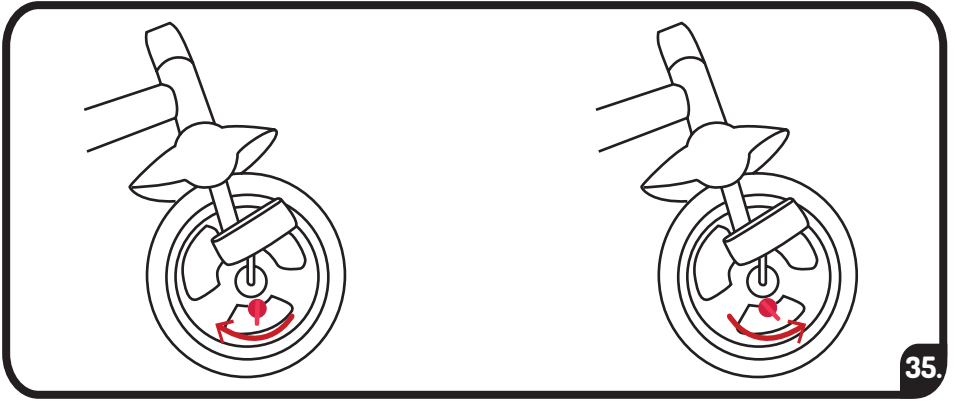

Değerli Müşterimiz,

MoMi TELDE ürünümüzü satın aldığınız için çok teşekkür ederiz. Satın aldığınız ürünün beklentilerinizi karşıladığını umuyoruz.

UNUTMAYIN:

Çizimler ve fotoğraflar sadece görsel amaçlıdır. Ürünün gerçek görünümü, kılavuzdaki görsellerden farklılık gösterebilir.

ÖNEMLİ! LÜTFEN DİKKATLİCE OKUYUN VE İLERİDE BAŞVURMAK ÜZERE SAKLAYIN. UYARILAR:

- Kullanım kılavuzunu okumadan bu ürünü kullanmayınız.
- Paketleme ve kılavuzu saklayınız, önemli bilgiler içermektedir.
- Koruyucu ekipmanların (uygun kask, dirsek, diz ve el koruyucuları vb.) kullanımı zorunludur.
- Trafikte kullanılmamalıdır.
- Kullanım sırasında her zaman bir yetişkinin gözetimi önerilir.
- Ürün 9 ay üzeri çocuklar için tavsiye edilir.
- Talimatlara uymak, oyuncağın güvenli kullanımını sağlar.
- Ürün yalnızca tek bir kullanıcı içindir.
- Bisikletin maksimum taşıma kapasitesi 25 kg'dır.
- Bisiklet yalnızca düz ve kuru yüzeylerde kullanılmalıdır (örneğin: özel alanlar, oyun alanları, sahalar). Rampalarda, eğimlerde, motorlu araçların yakınında, ıslak veya çakıllı yüzeylerde kullanılmamalıdır.
- Ürün su birikintilerinin (nehir, havuz vb.) ve diğer engellerin yakınında kullanılmamalıdır.
- Karanlıkta veya kötü hava koşullarında kullanılmamalıdır. Merdiven ve basamaklara yakın alanlarda kullanılmamalıdır.
- Çocuğun bisikleti kontrol edemediğinden, yavaşlayıp durabildiğinden emin olunmalıdır.
- Bisiklet dikkatli kullanılmalıdır; çünkü sürüş beceri gerektirir ve düşmeler ya da çarpışmalar kullanıcıya veya başkalarına zarar verebilir.
- Çocuğa ürünün güvenli kullanım şekli açıklanmalıdır.
- Ürün sadece ayakkabıyla kullanılmalıdır.
- Bisikletin araç veya başka bir taşıt tarafından çekilmesi yasaktır.
- Her kullanım öncesi ürünün hasarlı olup olmadığı kontrol edilmelidir.
- Sürüş sırasında çocuk ellerini gidondan ayırmamalıdır. Gidonu tutmadan sürmek kazaya neden olabilir ve çocuğun sağlığı ve güvenliği açısından büyük risk oluşturur.
- Eksik parça varsa veya ürün hasarlıysa, derhal üreticiyle iletişime geçiniz.
- Ürünün herhangi bir parçası eksikse ya da hasarlıysa kullanılmamalıdır.
- Montaj işlemi yalnızca bir yetişkin tarafından yapılmalıdır. Montaj sırasında tüm parçalar çocukların erişemeyeceği bir yerde tutulmalıdır.
- Tüm sabitleyiciler ve ambalajlar çıkarılmalı, boğulma riskini önlemek için çocuklardan uzak tutulmalıdır.
- Ürünü kullanmayı bıraktığınızda, yerel mevzuatlara uygun şekilde geri dönüşüm merkezine teslim

ediniz.

- Gidona aslı telefon antasının maksimum taşıma kapasitesi 0,5 kg'dır.

ÜRÜNÜN PARÇALARI:

- | | |
|-----------------------------|----------------------------|
| A. OTURMA YERİ | K. KOL UZATMASI |
| B. OTURMA YERİ KILIFI | L. BAĞLANTI ÇUBUĞU |
| C. GÖVDE | M. OTURMA YERİ ALTI DESTEK |
| D. ÇATAL VE TEKERLEK | N. TEKERLEK x2 |
| E. ARKA SEPET | O. AÇILIR BARIYER |
| F. TENTE | P. GİDON |
| G. BAŞ DESTEĞİ | Q. ÖN SEPET |
| H. BAŞ DESTEK KILIFI | R. TORNAVİDA |
| I. EBEVEYN YÖNLENDİRME KOLU | S. AKSESUARLAR: |
| J. ÇAMURLUK | • TELEFON ÇANTASI |

ÜRÜNÜN MONTAJI:

1. Bisiklet gövdesi (C) ile arka tekerleđi (N) alın, ardından tekerlek milini gövdedeki uygun yuvaya yerleřtirin. "Klık" sesi duyulana kadar bastırın. Diđer tekerlek için de aynı işlemi yapın (řekil 1).
2. Çamurluđu (J) ön tekerlek borusuna geçirin. Çamurluktaki deliđin sol tarafta olduđundan emin olun (řekil 2).
3. Çatal borusunu (D) gövdenin önündeki yuvaya yerleřtirin (řekil 3). Ön sepete (Q), çamurluđun (J) üzerindeki çıkıntıya yerleřtirerek sabitleyin (řekil 4). Gidon borusunu (P) çatalın (D) üzerine geçirin. Vidayı yerleřtirip diđer taraftan somunla sıkın (řekil 5-8).
4. Alt destek parçasını (M) gövdeye yerleřtirin. Oturma yerinin (A) altındaki vidayı destek parçasının (M) deliđine yerleřtirin. Somunu vidaya yerleřtirip sıkın (řekil 9-12).
5. Kılıfı (B), oturma yerine geçirin (řekil 13).
6. Kol uzatmasını (K) alın ve ucunu řekildeki gibi açın (řekil 14).
7. Uzatma kolunu (K) gövdenin (C) arkasındaki yuvaya yerleřtirin. Az önce söktüđünüz parçayı gövdenin altına sabitleyin (řekil 15-16). Vidayı takın ve sıkın (řekil 17-18).
8. Yönlendirme kolunu (I), uzatma koluna (K) yerleřtirin (řekil 19).
9. Bağlantı çubuđunu (L) çamurluđun (J) sol tarafındaki yuvaya yerleřtirin. Düz tutun ve uzatma kolunun (K) ucundaki yuvaya yerleřtirin. Somunla sabitleyin (řekil 20-23).
10. Baş desteđini (G) oturma yerinin (A) arkasındaki yuvalara yerleřtirin. Kılıfı (H) baş desteđine geçirin (řekil 24-25).
11. Barikat parçalarını (O), oturma yerinin (A) arkasındaki büyük yuvalara yerleřtirin. Bir ucunu kılıftaki (B) yuvaya geçirip diđer ucu ile birleřtirin (řekil 26-29).
12. Tenteyi (F), baş desteđinin yanındaki plastik raylara geçirin (řekil 30-31).
13. Arka sepeti (E) gövdenin arkasına monte edin (řekil 33).
14. Bisiklette serbest tekerlek fonksiyonu vardır. Ön tekerlekteki düđmeyle açılıp kapatılır (řekil 35).
15. Arka tekerleklerde kilit pedalları vardır. Kilidi etkinleřtirmek için pedallara basın. Kilidi devre dıřı bırakmak için yukarı kaldırın (řekil 36).
16. Oturma yeri 180 derece döndürölerek ters yöne çevrilebilir. Altındaki somunu sökün, koltuđu çevirin ve tekrar sıkın (řekil 37-39).

17. Yönlendirme kolunun (I) yüksekliğini deęiřtirmek için, uzatma borusundaki (K) düęmeye basarak yukarı/ařaęı ayarlayın. Düęme deliklerden birinden çıkana kadar konumu deęiřtirin.

18. Çocuklar için baęımsız üç tekerlekli bisiklet olarak kullanılacaksa, 6-9 numaralı adımlar atlanmalıdır.

ÜRÜN BAKIMI:

- Ürün düzenli olarak kontrol edilmeli ve bakımı yapılmalıdır.
- Bakım ve temizlik yalnızca yetişkinler tarafından yapılmalıdır.
- Ürün nemli bez veya süngerle temizlenmelidir. Tozdan, nemden, sudan, çok sıcak veya çok soęuk havadan ve düşmeden koruyunuz.
- Ürün kuru bir yerde saklanmalıdır. Güneř ışığına uzun süre maruz kalmak, plastik parçaların bükülmesine neden olabilir.
- Yalnızca üretici tarafından sağlanan orijinal yedek parçalar kullanılmalıdır.
- Tente: Yıkanmaz, ağartılmaz, kurutma makinesinde kurutulmaz, ütülenmez, kuru temizleme yapılmaz. Nemli bir bez ve yumuřak sabunla siliniz. Güneřte kurutunuz. Suda bekletmeyiniz.
- Oturma yeri kılıfı, bař destek kılıfı, çanta: En fazla 30°C'de elde yıkayınız, ağartmayınız, kurutma makinesinde kurutmayınız, ütölemeyiniz, kuru temizleme yapmayınız.

Kılavuzu dikkatle okuduęunuz için teřekkür ederiz. Lütfen saklayınız.



www.momi.store

TelForceOne S.A.,
ul. Krakowska 119, 50-428 Wrocław, Poland